

HDHP25 HDHP25Q

2.500 kg

Handgabelhubwagen der Schwerlastreihe



- In einem Stück gegossene Pumpe
- Aus Gütestahl
- Räder: Polyurethan, Nylonn oder Gummi

HDHP25 | HDHP25Q- Technische Daten nach VDI 2198

Kennzeichen	1,1	Hersteller (Kurzbezeichnung)	Yale	1,1	Kennzeichen	
	1,2	Typzeichen des Herstellers	HDHP25 HDHP25Q	1,2		
	1,3	Antrieb: Elektro, Diesel, Benzin, Treibgas, Netzelektro	Hand	1,3		
	1,4	Bedienung: Hand, Geh, Stand, Sitz, Kommissionierer	Hand + Deichsel	1,4		
	1,5	Nenntragfähigkeit/-last	Q (t)	2,5		1,5
	1,6	Lastschwerpunktabstand	c (mm)	600		1,6
	1,8	Lastabstand, Mitte Antriebsachse bis Gabel	x (mm)	935		1,8
	1,9	Radstand	y (mm)	1.192		1,9
	Gewichte	2,1	Eigengewicht	kg		62
2,2		Achslast mit Last vorn/hinten	kg	738/1.824	2,2	
2,3		Achslast ohne Last vorn/hinten	kg	42/20	2,3	
Reifen/Chassis	3,1	Bereifung vorn/hinten: PU = Polyurethan NY = Nylon, RU = Gummi	RU PU NY	3,1	Reifen/Chassis	
	3,2	Reifengröße, vorn	mm	200 x 45		3,2
	3,3	Reifengröße, hinten	mm	82x82 82x60		3,3
	3,5	Anzahl Räder vorn/hinten		2/2 2/4		3,5
	3,6	Spurweite, vorne		155		3,6
	3,7	Spurweite, hinten		375		3,7
	Grundabmessungen	4,4	Hub	h3 (mm)		115
4,9		Deichselhöhe in Arbeitsstellung	mm	1.185	4,9	
4,15		Höhe abgesenkt	mm	85	4,15	
4,19		Gesamtlänge	l1 (mm)	1.550	4,19	
4,20		Länge einschließlich Gabelrücken	l2 (mm)	400	4,20	
4,21		Gesamtbreite	b5 (mm)	525	4,21	
4,22		Gabelzinkenmaße DIN ISO 2331	s/e/l (mm)	55 150 1.150	4,22	
4,25		Gabelaußenabstand min. max.	b5 (mm)	520	4,25	
4,32		Bodenfreiheit Mitte Radstand	m2 (mm)	30	4,32	
4,34.1		Arbeitsgangbreite bei Paletten 1.000 x 1.200 quer	Ast (mm)	2.048	4,34.1	
4,35		Wenderadius	Wa (mm)	1.367	4,35	

Alle Werte sind Nennwerte und unterliegen einer gewissen Toleranz.
Weitere Informationen erhalten Sie vom Hersteller.
Yale Produkte können ohne vorherige Ankündigung geändert werden.

Abbildungen von Staplern können Sonderausstattungen zeigen, die nicht zum Standardlieferumfang gehören.
Die Werte können je nach Konfiguration schwanken.

Staplerabmessungen

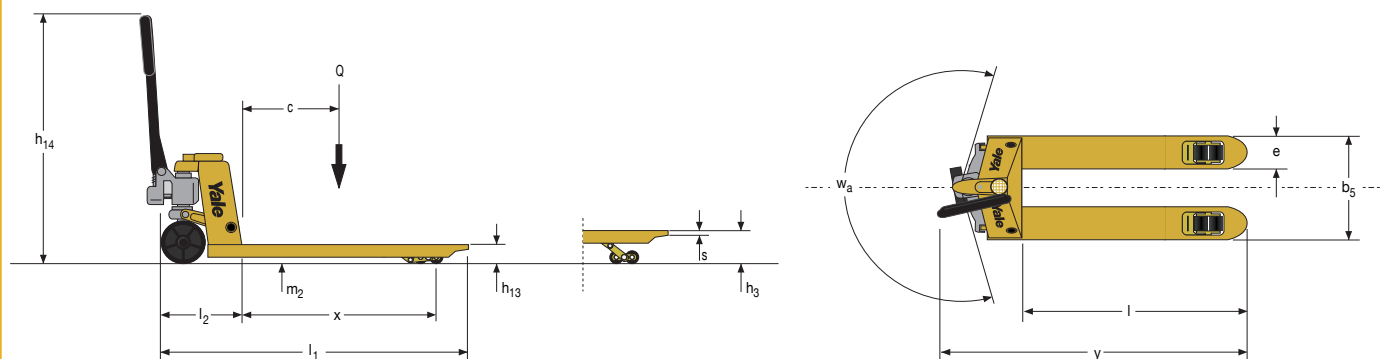

Übersicht Ersatzteilnummern

Ersatzteilnummer	Material der Lenkreifen	Lastrollentyp	Material der Lastrollen	Quick-Lift-Pumpe ja/nein
550211920	Gummi	Einfach	PU	Nein
550211921	PU	Einfach	PU	Nein
550211922	Nylon	Einfach	Nylon	Nein
550211923	Gummi	Doppel	PU	Nein
550211924	PU	Doppel	PU	Nein
550211925	Nylon	Doppel	Nylon	Nein
550211940	Gummi	Einfach	PU	Ja
550211941	PU	Einfach	PU	Ja
550211942	Nylon	Einfach	Nylon	Ja
550211943	Gummi	Doppel	PU	Ja
550211944	PU	Doppel	PU	Ja
550211945	Nylon	Doppel	Nylon	Ja



Produktmerkmale

- Pumpe der Schwerlastreihe**
 In einem Stück gegossene Pumpe. Verchromte Kolbenstange und Öldichtung zur Vermeidung von Rost und Öllecks. Proportionslenkventil, ideal für das Absenken von zerbrechlichen und empfindlichen Lasten.
Quick-Lift: Beim Hub von Lasten unter 120 Kilogramm braucht es nur fünf Hübe, um die maximale Hubhöhe zu erreichen. Bei schwereren Lasten arbeitet die Pumpe wie gewohnt und die maximale Hubhöhe ist nach 10–12 Hüben erreicht. Um Überladung zu vermeiden, ist die Pumpe mit einem Überlastventil ausgestattet.
- Laufrollen**
Einfachrollen: geringste Reibung und kleinster Wenderadius. Optimal für glatte Böden und die normale Palettenaufnahme.
Doppelrollen: Die gleichmäßige Lastverteilung sorgt für eine ruhige Fahrt und ermöglicht eine mühelose seitliche Palettenaufnahme.
- Chassis**
 Hochwertiges, schwerlastfähiges Stahlchassis mit abgerundeten Gabelzinkenspitzen und Einfahrrollen für eine einfache Palettenaufnahme.
- Räder**
Nylon: Das härteste von Yale gelieferte Material sorgt für geringe Reibung und Verschleiß, führt jedoch zu einer höheren Geräuscentwicklung. Diese Räder eignen sich für glatte und harte Böden.
PU: nicht kreidend, bieten im Vergleich zu Nylon mehr Dämpfung und Haftung. Diese Räder eignen sich für rauere Oberflächen. Gute Allrounder.
Gummi: sehr leise und bieten maximale Haftung. Diese Räder eignen sich für unebene, raue und/oder rutschige Oberflächen, wie Ladebordwände von Trailern. Höherer Verschleiß und Rollwiderstand.
- Garantie**
 12 Monate.

HDHP25 HDHP25Q

Werfen Sie einen Blick auf unsere umfassende Produktreihe an Handgabelhubwagen und Gabelhochhubwagen

PLHP20: Edelstahl



PLPM25: Premium-Modellreihe



PLHP20 Mit Bremse



PLHP20: Verzinkt



PLHP15: Tiefladeanwendungen



1100/1200 mit Waage



PLHP10: Manueller Scherenhub



EMS10-16: Handgabelhochhubwagen



Yale Europe Materials Handling

Aftermarket Marketing,
Scheepvaartweg 8-10,
Nijmegen, 6541 CV,
Niederlande.
Tel.: +31 (0) 24 3742 444

www.yale-forklifts.eu



©2021. Alle Rechte vorbehalten. YALE, das Gabelstaplensymbol und PEOPLE. PRODUCTS. PRODUCTIVITY. sind Marken, Dienstleistungsmarken oder eingetragene Marken in den USA und anderen Ländern. Das Gabelstaplensymbol ist urheberrechtlich geschützt.